

Wolfgang Amadeus
MOZART

Missa brevis in D

Missa brevis in D major

KV 194

Soli (SATB), Coro (SATB)
2 Violini e Basso continuo
(Violoncello / Fagotto / Contrabbasso, Organo)
ad libitum: 3 Tromboni

Stuttgarter Mozart-Ausgaben
Urtext

Klavierauszug / Vocal score
Paul Horn



Carus 40.625/03

Vorwort

Im Sommer 1774 schrieb W. A. Mozart in unmittelbarer zeitlicher Nachbarschaft zwei Messen, die *Missa brevis in F* KV 192 (186^f) und die *Missa brevis in D* KV 194 (186^h). Beiden Kompositionen eigen ist wie dem etwa gleichzeitig entstandenen *Dixit et Magnificat* KV 193 (186^g) und der aus dem Vorjahr stammenden *Trinitatismesse* KV 167 eine jeweils mehr oder weniger stark ausgeprägte Neigung zur kontrapunktischen Schreibweise. Während sich jedoch *Dixit et Magnificat* und die *Trinitatismesse* dem spätbarocken Stil nähern, sucht Mozart in den beiden *brevis*-Messen die alt-hergebrachten polyphonen Techniken mit einer moderteren Tonsprache zu verbinden.

Die *Missa brevis in D* KV 194 (186^h) entstand nur wenige Wochen nach ihrer F-Dur-Schwester. Mozarts autographe Partitur ist auf den 8. August 1774 datiert. Das Werk war wie KV 192 (186^f) für den Salzburger Dom bestimmt¹. Dem äußeren Rahmen einer *Missa brevis* entspricht Mozart wie in der F-Dur-Messe durch eine sparsame Besetzung mit vier Singstimmen (SATB), chorisch und solistisch, zwei Violinen, Baß und Orgel sowie den drei in Salzburg üblichen *colla parte*-Posaunen zur Verstärkung der Chorunterstimmen.

Stilistisch steht KV 194 (186^h) der Messe KV 192 (186^f) nahe, doch nimmt der Kontrapunkt insgesamt einen geringeren Raum ein. Schon im *Kyrie* scheint sein Anteil zurückgedrängt. Nur noch der Anfang des *Kyrie II* präsentiert sich im Gewand einer regelrechten Fugensexposition, das *Christe eleison* hingegen wirkt trotz fugaler Anlage eher wie episodenhaftes kontrapunktisches Motivspiel, die kleine Modulationspassage nach dem eröffnenden Themenvortrag (Takte 6–9) sogar mehr wie neuartige motivische Arbeit, die ihrerseits bereits als Resultat einer intensiven Auseinandersetzung mit polyphonen Techniken anzusehen ist. Das Orchester begleitet wie in KV 192 (186^f) weitgehend an den Singstimmen orientiert, tritt aber gerade in den themenverarbeitenden Partien mit kurzen eigenständigen Motiven hervor, das Fugato des *Kyrie II* begleitet es sogar mit einer obligaten Baßfiguration.

Gloria und *Credo* sind vorwiegend homophon konzipiert. Im *Gloria* kommt es lediglich bei *Domine Deus Agnus Dei* und im abschließenden *Amen* zu imitatorischen Stimmenverflechtungen, ein eigentliches der F-Dur-Messe vergleichbares Schlußfugato fehlt jedoch. Im *Credo* bleibt der Kontrapunkt auf die Stellen *Et resurrexit, in remissionem peccatorum* und auf das *Amen* beschränkt. Ansonsten lockert sich der akkordische Satz nur selten. Auf unterschiedliche, aber dennoch der Messe KV 192 (186^f) verwandte Weise löst Mozart das Problem der musikalischen Zusammenfassung der einzelnen Glaubenssätze. Anstelle von *Credo*-Rufen (die Priesterintonation „*Credo in unum Deum*“ bleibt in dieser Messe unverändert) greift er das Eröffnungsmotiv der Violinen an verschiedenen Stellen des Satzes wieder auf, wodurch er eine ähnlich vereinheitlichende Struktur erhält wie in KV 192 (186^f). Darüberhinaus verklammert er das Ende des ersten *Credo*-Teils mit dem Schluß des dritten, indem er die Thematik des *descendit de coelis* zum letzten *Amen* wiederkehren läßt. Desgleichen schlägt er durch die Wiederaufnahme des *Et resurrexit*-Themas im *Amen*-Fugato einen großen Bogen innerhalb des dritten *Credo*-Abschnitts. Überhaupt erweist sich das *Et vitam* mit dem Rückgriff auf die wichtigsten formkon-

stitutiven Elemente (*Credo*-Beginn, *et resurrexit*-Fugato und *descendit*-Passage) gleichsam als Resümee des ganzen Satzes. Ähnliche Bestrebungen zu formaler Abrundung zeigen auch *Kyrie* und *Gloria* mit ihrer reprisenartigen Wiederholung des jeweiligen Anfangsgedankens.

Am nächsten kommen sich die Messen KV 192 (186^f) und KV 194 (186^h) im *Sanctus*. Hier beansprucht die Polyphonie in beiden Sätzen einen in etwa gleichen Anteil, ja im *Benedictus* scheinen imitierende Stimmeneinsätze in letzterer sogar zu überwiegen. Zu Beginn des *Sanctus* kleidet Mozart den fugierten Chorsatz wie in der wenige Wochen älteren Komposition in eine eigenständige Umspielung des Orchesters, welche sich hier wie dort durch ihre unaufdringliche Art ausnimmt und als organische Ergänzung des Vokalparts erweist. Die Thematik der kleinen *Hosanna*-Fuge ist von ähnlich beschwingter Leichtigkeit wie in KV 192 (186^f).

Ebenfalls nahe stehen sich die *Agnus Dei*-Vertonungen der beiden Schwesterwerke, diesmal jedoch nicht hinsichtlich des Kontrapunkts, sondern im Hinblick auf dessen Verzicht. Das *Agnus Dei* der D-Dur-Messe steht gleichfalls in der parallelen Molltonart und zeichnet sich durch eine expressive, spannungsreiche Diktion aus. Das *Dona nobis* bildet wie in KV 192 (186^f) einen gefällig-heiteren Beschluß der gesamten Messe, im Vergleich zum Vorgängerwerk mit seiner barförmigen Anlage nun aber als Sonatensatz mit zwei Themen, veritabler Durchführung und Reprise auch formal auf der Höhe seiner Zeit.

Insgesamt ist die kompositorische Struktur in KV 194 (186^h) weniger verdichtet als in KV 192 (186^f), die gefälligere Tonsprache ergreift mehr Raum. Nicht zuletzt darin scheint auch die große Beliebtheit dieses Werkes begründet und die Tatsache, daß gerade es 1793 als erste aller Mozartschen Messen im Druck² erschien.

Jochen Reutter

¹ Walter Senn, Vorwort in NMA Messen Bd. 2, S. XII.

² *ibid.*

Missa brevis in D

KV 194 (186^b)

Wolfgang Amadeus Mozart

1756–1791

Klavierauszug: Paul Horn (1922–2016)

Kyrie

Allegro moderato

Tutti *f*

Soprano
Ky - ri - e, Ky - ri - e e - lei - son. Ky - ri - e,

Alto
Ky - ri - e e - lei - son.

Tenore
Ky - ri - e e - lei - son.

Basso
Ky - ri - e e - lei - son.

Violini
Bassi ed
Organo
Tromboni I-III
colla parte Coro

Allegro moderato

f

4

Ky - - ri - e e - lei e - lei - - son,

Ky - - ri - e e - lei -

Ky - - ri - - son. Ky - ri - e,

Ky - lei - - son. Ky - ri -

4

Aufführungsdauer / Duration: ca. 18 min.

© 1984/1990 by Carus-Verlag, Stuttgart – 14. Auflage / 14th Printing 2020 – CV 40.625/v.

Vervielfältigungen jeglicher Art sind gesetzlich verboten. / Any unauthorized reproduction is prohibited by law.

Alle Rechte vorbehalten / All rights reserved / Printed in Germany / www.carus-verlag.com

Urtext

e - lei - son, e - lei - son.
 son, e - lei - son, e - lei - son.
 8 Ky - ri - e, Ky - ri - e e - lei - son.
 e, Ky - ri - e e - lei - son.

7

Ky - ri - e e - lei -
 Ky - ri - e e - lei -
 8 Ky - ri - e e - lei - son, e -
 Ky - ri - e e - son, e -

10

lei -
 lei - Chri - ste e - lei - son, e -
 8 lei Chri - ste son.
 n.

PROBEPARTITUR
 Ausgabequalität gegenüber Original evtl. gemindert • Evaluation Copy - Quality may be reduced • Carus-Verlag

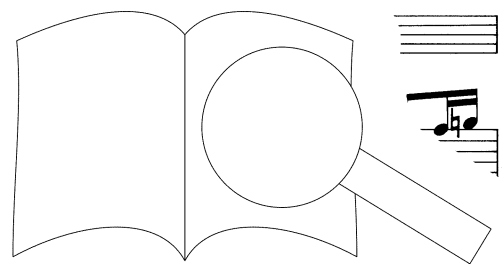

Chri - - ste e - lei - son, e -
 lei - son. Chri - - ste e -
 Chri - -

Chri - - ste e - lei - son, e - lei - son,

lei - son, e - lei - son, e - lei - son, e - lei
 lei - son, e - lei - son, e - lei - son, e - lei
 ste e - lei - son,
 e - lei - son

lei - son, e - lei - son.
 lei - son, e - lei - son.
 son

PROBEPARTITUR
 Ausgabequalität gegenüber Original evtl. gemindert • Evaluation Copy - Quality may be reduced • Carus-Verlag

30

Ky - ri - e e - lei - - son. Ky - ri - e e - lei - - son, e -
 e - lei - - son. Ky - ri - e e - lei - - son, e -
 son, e - lei - - son. Ky - ri - e e - lei - - son, e -
 e e - lei - - son. Ky - ri - e e - lei - - son, e -

30

34

lei - - son. Ky - ri - e, Ky - ri - e e - lei - son.
 lei - - son. Ky - ri - e e - lei
 lei - - son. Ky - ri - e
 lei - - son. I

34

38

p. Ky - ri - e Ky - ri - e e - lei - son.
 Ky - ri son. Ky - ri - e e - lei - son.
 Ky son. Ky
 e - lei - son. Ky

PROBEPARTITUR
 Ausgabequalität gegenüber Original evtl. gemindert • Evaluation Copy - Quality may be reduced • Carus-Verlag

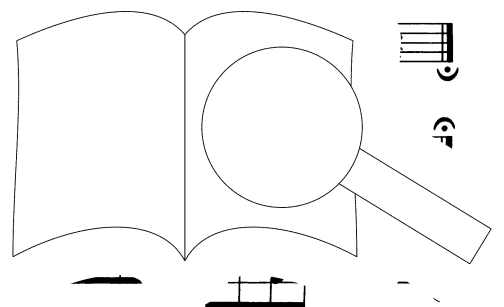

Gloria

Allegro

Tutti *f*

Et in ter-ra pax ho-mi-ni-bus bo-nae vo-lun-ta-tis. Lau-da-mus
Et in ter-ra pax ho-mi-ni-bus bo-nae vo-lun-ta-tis.
Et in ter-ra pax ho-mi-ni-bus bo-nae vo-lun-ta-tis.
Et in ter-ra pax ho-mi-ni-bus bo-nae vo-lun-ta-tis.

Allegro

te. Ad-o-ra-mus te.
Be-ne-di-ci-mus te. Glo-ri-f
Be-ne-di-ci-mus te. Gl ra mus te. Gra
Be-ne-di-ci-mus te. - mus te. Gra

ti-as pro-pter ma-gnam, pro-pter ma-gnam
ti-bi pro-pter ma-gnam, pro-pter ma-gnam
- mus ti-bi pro-pter or ma-gnam
- gi-mus ti-bi pro-p na-gnam

10

Solo

glo - ri - am tu - - am. Do - mi - ne De - us, Rex cae -

glo - ri - am tu - - am.

glo - ri - am tu - - am.

glo - ri - am tu - - am.

10

p

13

le - stis, De - us Pa - ter, Pa - ter o - mni - pot - ens.

Solo

ni - u - ni -

13

17

Solo

Do - mi - ne De - us, A - gnus

ge - ni Chri - ste.

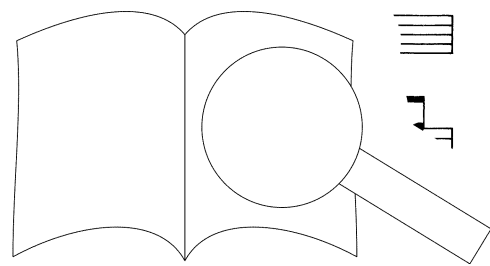

PROBEPARTITUR

Ausgabequalität gegenüber Original evtl. gemindert • Evaluation Copy - Quality may be reduced • Carus-Verlag

De - i, A-gnus De - i, Fi - li - us Pa - tris,
 A-gnus De - i, A-gnus De - i, Fi - li - us Pa - tris.

Tutti f Qui tol - lis pec - ca - ta mun - di, mi - se - re - re,
Tutti f Qui tol - lis pec - ca - ta mun - di, *p* mi - se - re mi - se - re,
Tutti f Qui tol - lis pec - ca - ta mun - di, *p* re - se - re - re,
Tutti f Qui tol - lis pec - ca - ta mun - di, re mi - se - re - re,

mi - se - re Qui tol - lis pec - ca - ta mun - di, su -
 - bis. Qui tol - lis pec - ca - ta mun - di, su -
 no - - bis. Qui tol - lis su -
 re no - - bis. Qui tol su -

PROBEPARTITUR
 Ausgabequalität gegenüber Original evtl. gemindert • Evaluation Copy - Quality may be reduced • Carus-Verlag

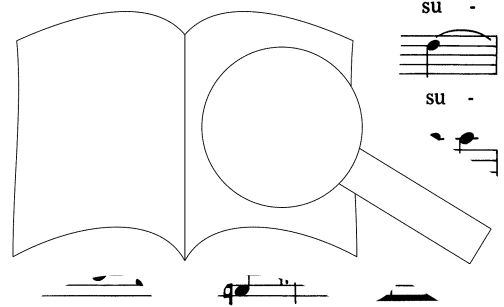

- sci-pe de-pre-ca - ti-o - -nem no - stram. Qui se - des ad
 - sci-pe de-pre-ca - ti-o - -nem no - stram. Qui se - des ad
 - sci-pe de-pre-ca - ti-o - -nem no - stram. Qui se - des ad
 - sci-pe de-pre-ca - ti-o - -nem no - stram. Qui se - des ad

de - xte-ram, ad de - xte-ram Pa - tris, mi - se - re -
 de - xte-ram, ad de - xte-ram Pa - tris, mi - se -
 de - xte-ram, ad de - xte-ram Pa - tris, mi - se -
 de - xte-ram, ad de - xte-ram Pa - tris, re mi - se -

re - re, no - bis.
 re - re, - re no - bis.
 re - re - re no -
 mi - se - re - re no -

PROBE PARTITUR
 Ausgabqualität gegenüber Original evtl. gemindert • Evaluation Copy - Quality may be reduced • Carus-Verlag

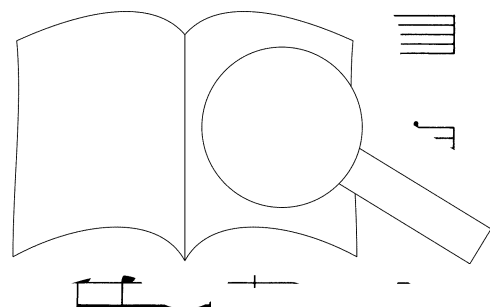

a - men, a - - men, a - men, a -
 men, a - - men, a - men, a - - men, a -
 men, a - men, a - - men, a - men,
 men, a - - men, a - - men,

men, a - - men, a - - men
 men, a - men, a - - men, a -
 a - - men, a - - men, a - -
 a - men, a - - men, a - - r a -
 a - men, a - - men, a - - r a -

- men, a - men, a, a - men, a - men, a - men, a - men.
 - men, a - men, a - men, a - men, a - men, a - men.
 - men, a - men, a - men, a - men, a - men.
 a - men, a - men, a - r

PROBEPARTITUR
 Ausgabqualität gegenüber Original evtl. gemindert • Evaluation Copy - Quality may be reduced • Carus-Verlag

Credo

Allegro

Tutti *f*

Pa - trem o - mni - pot - en - tem, o - mni - pot - en - tem, fa -

Pa - trem o - mni - pot - en - tem, o - mni - pot - en - tem, fa -

Pa - trem o - mni - pot - en - tem, o - mni - pot - en - tem, fa -

Pa - trem o - mni - pot - en - tem, o - mni - pot - en - tem, fa -

Allegro *tr*

6

cto - - rem cae - li et ter - rae, vi -

cto - - rem cae - li et ter - rae, vi - li - um

cto - - rem cae - li et ter - rae, bi - li - um

cto - - rem cae - li et ter - rae, si - bi - li - um

11

o - mni - um, - si - bi - li - um. Et in u - - num

o - mni - um - vi - si - bi - li - um. Et in u - - num

o - in - vi - si - bi - li - - num

et in - vi - si - bi - num

Do - mi-num Je - sum Chri - stum, Fi - li - um De - - i
 Do - mi-num Je - sum Chri - stum, Fi - li - um De - - i
 Do - mi-num Je - sum Chri - stum, Fi - li - um De - - i
 Do - mi-num Je - sum Chri - stum, Fi - li - um De - - i

u - ni - ge - ni - tum. Et ex Pa - - tre na - tum
 u - ni - ge - ni - tum. Et ex Pa - - tre na - tum
 u - ni - ge - ni - tum. Et ex Pa - - tre na - te
 u - ni - ge - ni - tum. Et ex Pa - - tre tu. an - te

o - mni - a sae De - um de De - o,
 o - mni - a e - um, De - um de De - o,
 De - um, De - um o,
 cu - la. De - um,

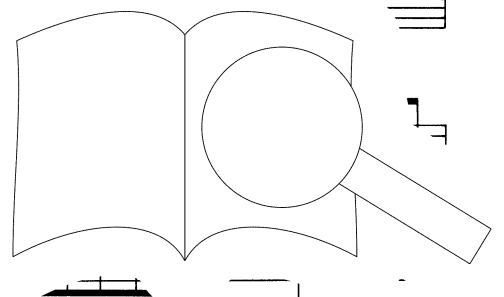

PROBENPARTITUR
 Evaluation Copy - Quality may be reduced • Carus-Verlag

lu - men de lu - mi - ne, De - um ve - - rum de De - o ve - -

lu - men de lu - mi - ne, De - um ve - - rum de De - o ve - -

lu - men de lu - mi - ne, De - um ve - - rum de De - o ve - -

lu - men de lu - mi - ne, De - um ve - - rum de De - o ve - -

ro. Ge - ni - tum, non fa - ctum, con - sub - stan - ti - a - lem Pa

ro. Ge - ni - tum, non fa - ctum, con - sub - stan - ti - a - tr - quem

ro. Ge - ni - tum, non fa - ctum, con - sub - stan - ti - e. - tri: per quem

ro. Ge - ni - tum, non fa - ctum, con - a - tri: per quem

o - mni - a ant. Qui pro - pter nos ho - mi - nes, et

o - mni - a sunt. Qui pro - pter nos ho - mi - nes, et

o - mni - a sunt. Qui pro - pter nos ho - mi - nes, et

o - mni - a sunt. Qui pro - pter nos ho - mi - nes, et

fa - - cta sunt. et

PROBENPARTEI • Evaluation Copy - Quality may be reduced • Carus-Verlag

Ausgabequalität gegenüber Original evtl. gemindert

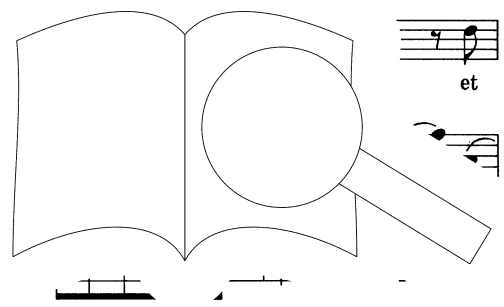

pro - - pter no - stram sa - lu - tem de - scen - dit de cae - lis,

pro - - pter no - stram sa - lu - tem de - scen - dit de cae - lis,

pro - - pter no - stram sa - lu - tem de - scen - dit de cae - lis,

pro - - pter no - stram sa - lu - tem de - scen - dit de cae - lis,

de - scen - dit, de - scen - dit de cae -

de - scen - dit, de - scen - dit de cae

de - scen - dit, de - scen - dit de cae

de - scen - dit, de - scen - dit cae - lis,

de - scen - dit, de - scen - dit cae - lis,

de - scen - dit de cae - - lis.

de - scen - dit de cae - - lis.

de - scen - dit de cae

de - scen - dit

PROBE PARTITUR
 Ausgabequalität gegenüber Original evtl. gemindert • Evaluation Copy - Quality may be reduced • Carus-Verlag

59 **Andante moderato**

Solo

Et in - car - na - tus est de Spi - ri - tu San - cto ex Ma - ri - a Vir - gi - ne.

59 **Andante moderato**

62

Tutti *f*

Cru - ci - fi - xus et - i - am pro no - Cru - ci - fi - xus et - i - am pro hon -
 Cru - ci - fi - xus et - i - am pro ho - mo fa - ctus est. Cru - ci - fi - xus et - i - am pro ho - mo fa - ctus est.
 Cru - ci - fi - xus et - i - am pro ho - mo fa - ctus est. Cru - ci - fi - xus et - i - am pro ho - mo fa - ctus est.

62

65

p

ti - o Pi - tus et se - pul - tus est. pas - sus et se - pul - tus est.
 pas - sus et se - pul - tus est. pas - sus et se - pul - tus est.
 pas - sus et se - pul - tus est. pas - sus et se - pul - tus est.

68 Allegro

Et re - - sur - re - xit ter - ti - a di - e, se -

Et re - - sur - re - xit

Et re - -

68 Allegro

Et re - - sur - re - xit ter - ti - a di - e, se -

73

cun - dum Scri - ptu - ras, re - sur - re - xit, se -

ter - ti - a di - e, se - cun - dum Scri - ptu -

- sur - re - xit ter - ti - a - um, se -

Et re - sur - re - di - e, se -

73

Et re - sur - re - di - e, se -

78

cun - dum Scri Et a - scen - dit in cae - lum:

cun - dum Et a - scen - dit in cae - lum:

cu - ras. Et a

Et a

PROBE PARTITUR

Ausgabequalität gegenüber Original evtl. gemindert • Evaluation Copy - Quality may be reduced • Carus-Verlag

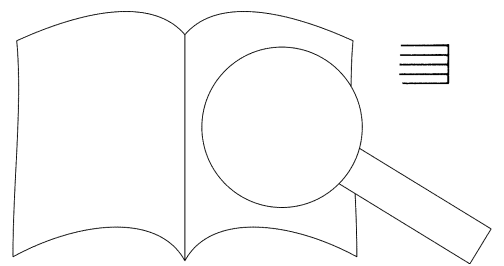

se - det, se - det ad de - xte-ram Pa - tris. Et i - te-rum ven -

se - det, se - det ad de - xte-ram Pa - tris. Et i - te-rum ven -

se - det, se - det ad de - xte-ram Pa - tris. Et i - te-rum ven -

se - det, se - det ad de - xte-ram Pa - tris. Et i - te-rum ven -

tu - rus est, ven - tu - rus est cum glo - ri - a, ju -

tu - rus est, ven - tu - rus est cum glo - ri - a, ti

tu - rus est, ven - tu - rus est cum glo - ca - re

tu - rus est, ven - tu - rus est cum a, - di - ca - re

vi - vos cu - jus re - gni non e - rit,

vi - vos mor-tu-os: cu - jus re - gni non e - rit,

vi - vos mor-tu-os: cu - jus re - gni non e - rit,

et mor-tu-os:

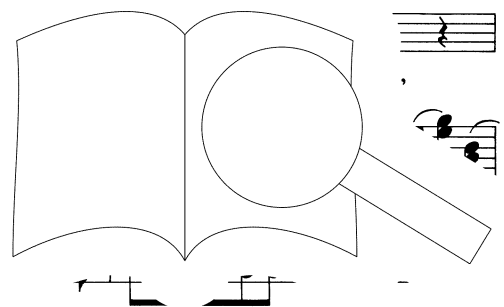

PROBEPARTITUR
 Ausgabequalität gegenüber Original evtl. gemindert • Evaluation Copy - Quality may be reduced • Carus-Verlag

non e - rit fi - nis, non, non, non e - rit fi - - nis.

non e - rit fi - nis, non, non, non e - rit fi - - nis.

non e - rit fi - nis, non, non, non e - rit fi - - nis.

non e - rit fi - nis, non, non, non e - rit fi - - nis.

101

Solo

Et in Spi - ri - tum San - ctum, vi - vi - fi -

107

can - ten ex Pa - tre pro -

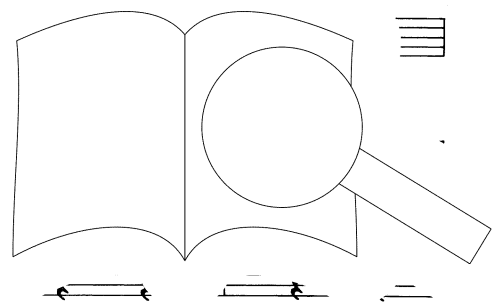

PROBEPARTITUR
 Ausgabequalität gegenüber Original evtl. gemindert • Evaluation Copy - Quality may be reduced • Carus-Verlag

Solo

Qui cum Pa - tre, cum Pa - tre et Fi - li - o
 ce - dit. Et in
 Et in Spi - ri - tum San - ctum, San - ctum, Do - mi - num.

si - mul ad - o - ra - tur, et con - glo - ri - fi - ca - tur.
 Spi - ri - tum San - ctum, San - ctum, Do - mi -
 Spi - ri - tum San - ctum, San - ctum,
 - cu - tus est

Tutti

san - ctam, san - ctam ca - tho - li - cam
 u - nam san - ctam, san - ctam ca - tho - li - cam
 Et u - nam san - ctam ca - tho - li - cam
 Et u - nam san - ctam



151

mor - tu - o - rum. Et vi - tam
 mor - tu - o - rum. Et vi - tam
 mor - tu - o - rum. Et vi - tam
 mor - tu - o - rum. Et vi - tam

151

157

ven - tu - ri sae - cu - li, ven - tu - ri sae - cu - li.
 ven - tu - ri sae - cu - li, ven - tu - ri sae -
 ven - tu - ri sae - cu - li, ven - tu - ri
 ven - tu - ri sae - cu - li, ven - tu -

157

163

-men, a - men, a - - men,
 a - - men, a - - men, a - men,

A -
 n,

PROBEPARTITUR
 Ausgabequalität gegenüber Original evtl. gemindert • Evaluation Copy - Quality may be reduced • Carus-Verlag

Sanctus

Andante

Tutti *f*

San - ctus, San - ctus, San - ctus,

Tutti

San - ctus Do - ctus, San - ctus, San - ctus, mi - nus De - us

Sa - ba - oth, Ple - ni sunt cae - li, ple - ni sunt cae - li, Ple - ni sunt cae - li, Ple - ni sunt

Allegro

Ple - ni sunt cae - li, ple - ni sunt cae - li, Ple - ni sunt cae - li, Ple - ni sunt

cae - li, cae - li et ter - ra glo - ri - a tu - a.

cae - li, cae - li et ter - ra glo - ri - a tu - a.

cae - li, cae - li et ter - ra glo - ri - a tu - a.

cae - li, cae - li et ter - ra glo - ri - a tu - a. Ho -

Ho - san - na

san - na in ex - cel -

san - na in ex - cel - sis.

san - na in ex - cel - sis. Ho -

sis. Ho - san -

PROBENPARTITUR

Ausgabequalität gegenüber Original evtl. gemindert • Evaluation Copy - Quality may be reduced • Carus-Verlag

Ho - san - na, ho - san - na in
 - san - na in ex - cel - sis. Ho - san - na in
 Ho - san - na in ex - cel - sis,
 san - na, ho - san - na in ex - cel - sis,

ex - cel - sis.
 ex - cel - sis. Ho - san - na, ho -
 in ex - cel - sis. Ho - in - x - cel - sis.
 in ex - cel - sis. Ho - na,

san - na, in ex - cel - sis.
 san - na in ex - cel - sis.
 Ho - san - na in ex
 an - na in ex

PROBENPARTITUR
 Ausgabequalität gegenüber Original evtl. gemindert • Evaluation Copy - Quality may be reduced • Carus-Verlag

Benedictus

Andante

Solo

Be - - ne - di - ctus qui ve - nit in - no - - mi - ne Do - - mi -

Andante
p

4

Solo
ni,
Be - - - ne - di - ctus qui ve - nit

6

no - -
mi - ne Do - - mi - ni. Be - ne -
mi - ne Do - - mi - ni.

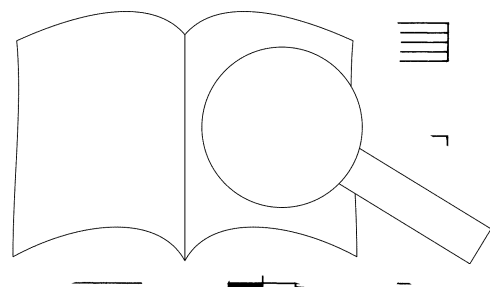

PROBEPARTITUR
Ausgabequalität gegenüber Original evtl. gemindert • Evaluation Copy - Quality may be reduced • Carus-Verlag

di - ctus qui ve - nit in no - mi - ne
 Be - ne - di - ctus qui ve - nit in no - mi - ne

Do - mi - ni.
 Do - mi - ni. Solo Be - ne - di - ctus,
 Solo Be - ne - di - ctus,

in no - mi - ne Do - mi -
 nit in no - mi - ne Do - mi -
 be ve - nit in no - mi - ne Do - mi -
 ctus qui ve - nit i -

PROBEPARTITUR
 Ausgabequalität gegenüber Original evtl. gemindert • Evaluation Copy - Quality may be reduced • Carus-Verlag

Agnus Dei

Andante

Solo

A - - gnus De - i, A - - gnus De - i, qui

The vocal line consists of four measures. The first measure has a whole note 'A', the second a dotted half note 'gnus', the third a quarter note 'De' followed by a quarter rest, and the fourth a dotted half note 'i,'. The lyrics 'A - - gnus De - i, A - - gnus De - i, qui' are written below the notes.

Andante

p

The piano accompaniment consists of two staves. The right hand plays a series of chords in a 3/4 time signature, while the left hand plays a steady eighth-note bass line.

tol - lis pec - ca - ta, pec - ca - ta mun - se -

The vocal line continues with measures 5-8. The lyrics 'tol - lis pec - ca - ta, pec - ca - ta mun - se -' are written below the notes. The notes include a dotted half note 'tol', a quarter note 'lis', a dotted half note 'pec - ca - ta', and a quarter note 'mun - se -'.

The piano accompaniment continues with measures 5-8, maintaining the chordal texture in the right hand and the eighth-note bass line in the left hand.

re - re, mi - se - re, mi - se - re, mi - se - re, mi - se - re, re, re,

The vocal line continues with measures 9-12. The lyrics 're - re, mi - se - re, mi - se - re, mi - se - re, mi - se - re, re, re,' are written below the notes. The notes include a dotted half note 're -', a quarter note 're,', a dotted half note 'mi - se -', a quarter note 're,', a dotted half note 'mi - se -', a quarter note 're,', a dotted half note 'mi - se -', a quarter note 're,', a dotted half note 're,', and a quarter note 're,'.

The piano accompaniment continues with measures 9-12, ending with a final chord in the right hand and a dotted half note in the left hand.

14

re - re no - bis.

re - re no - bis. Solo A - gnus

re - re no - bis.

re - re no - bis.

14

18

De - i, A - gnus De - i, qui tol - lis pec -

18

23

ca - se - re - re, mi - se -

Mi - se - re - mi - se -

Tutti *f* Tutti *p*

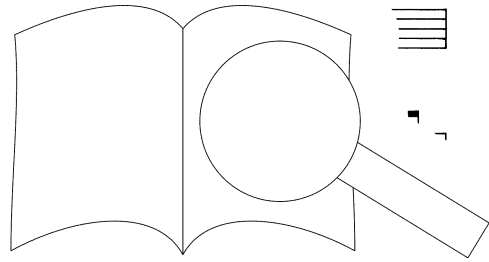

PROBEPARTITUR

Ausgabequalität gegenüber Original evtl. gemindert • Evaluation Copy - Quality may be reduced • Carus-Verlag

43

De - i, A - gnus De - i, qui tol - lis pec - ca - ta mun - di:
 De - i, qui tol - lis, qui tol - lis pec - ca - ta mun - di:
 A - gnus De - i, qui tol - lis pec - ca - ta mun - di:
 i, A - gnus De - i, qui tol - lis pec - ca - ta mun - di:

43

43

49

Allegro

Solo Tutti *f*
 do - na no - bis pa - cem, pa - cem, do - na, do - na no
 do - na, do - na no - bis pa - cem,
 do - na no - bis pa - cem,
 do - na no - bis pa - cem,

49

Allegro

49

53

Solo

do - na no - bis, do - na no - bis pa - cem,
 do - na no - bis, do - na no - bis pa - cem,
 do - na no - bis, do - na no - bis pa - cem,
 do - na no - bis, do - na no - bis pa - cem,
 do - na

53

PROBENPARTITUR
 Ausgabequalität gegenüber Original evtl. gemindert • Evaluation Copy - Quality may be reduced • Carus-Verlag

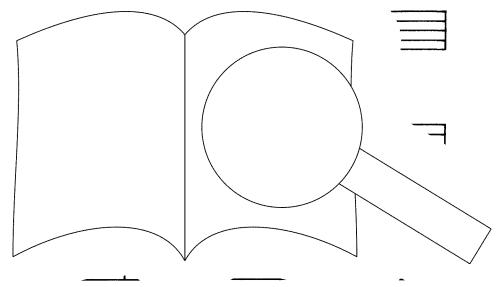

cem,
Solo

do - na no - bis pa - cem, pa - cem, Solo

do - na no - bis pa - cem,
Solo

do - na

72

Tutti *f*

pa - cem, do - - na no -

pa - cem, na

pa - cem, do - na no - cem,

no - - bis pa - cem, pa - cem, pa - cem, do - - na

76

- cem, do -

pa - - cem .

do -

- na, do - na no - bis pa - cem,

- bis pa - - cem, do - na - no - bis pa - cem,

no - - bis pa - - cem

- na no - - bis pa -

PROBE PARTITUR
Ausgabequalität gegenüber Original evtl. gemindert • Evaluation Copy - Quality may be reduced • Carus-Verlag

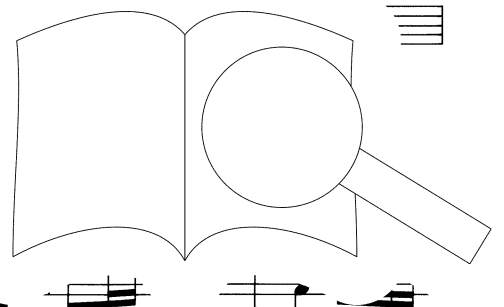

79

Solo

Tutti *f*

do - na no - bis pa - cem, pa - cem, do - na no - bis pa - cem, pa - cem,
 do - na no - bis pa - cem, pa - cem,
 do - na no - bis pa - cem, pa - cem,
 do - na no - bis pa - cem, pa - cem,

79

p *f*

83

Solo

Tutti *f*

do - na no - bis pa - cem, pa - cem, do - na no - bis,
 do - na no - bis pa - cem,
 do - na no - bis pa - cem,
 do - na no - bis pa - cem,

83

p *f*

87

Solo

Solo

... pa - cem, do - na, do - na no - bis pa - cem,
 ... - cem,

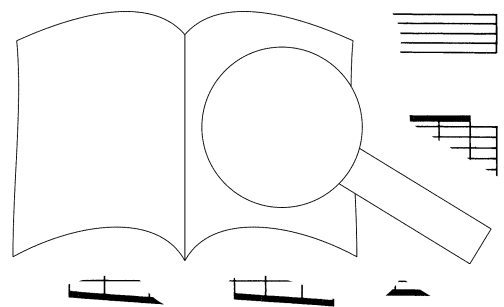

PROBENPARTITUR
 Ausgabequalität gegenüber Original evtl. gemindert • Evaluation Copy - Quality may be reduced • Carus-Verlag

Remarks

During the summer of 1774 W. A. Mozart wrote two Masses within a few weeks: the *Missa brevis in F major*, K. 192 (186^f), and the *Missa brevis in D major*, K. 194 (186^h). A feature common to both compositions as well as to the *Dixit et Magnificat* K. 193 (186^g), written at about the same time, and the "Trinitatis" Mass K. 167 of the previous year, is a more or less strongly evident tendency towards contrapuntal writing. However, while the *Dixit et Magnificat* and the "Trinitatis" Mass approach the late-baroque style, in these two *brevis* Masses Mozart sought to combine traditional polyphonic techniques with a more modern musical language.

The *Missa brevis in D major*, K. 194 (186^h), was written shortly after its sister-work in F major. Mozart's autograph score is dated the 8th August 1774. This work, like K. 192 (186^f), was intended for Salzburg Cathedral.¹ Corresponding to the restricted scale of a *missa brevis*, Mozart wrote the F major Mass, and also the present work, for a small ensemble of four voices (SATB), choral and solo, two violins, bass and organ, together with the three trombones normally used at Salzburg to double the three lower voices of the choir.

Stylistically speaking, K. 194 (186^h) is similar to the Mass K. 192 (186^f), but here contrapuntal writing is a less prominent feature overall. Its lessened importance is at once evident in the *Kyrie*. Only the opening of the *Kyrie II* takes the form of a regular fugal exposition. The *Christe eleison* suggests a fugue, but in fact it consists of episodic contrapuntal play with motives; indeed, the brief modulatory passage after the opening presentation of the theme (bars 6–9) even resembles the later technique of development, which may be seen to have evolved from intensive exploration of polyphonic techniques. As in K. 192 (186^f) the orchestra is generally employed to accompany the singers, but in passages of thematic development it contributes brief independent motives, and it even adds obbligato figuration to the fugato of *Kyrie II*.

The *Gloria* and *Credo* are principally of the same conception. In the *Gloria* it is only at the *Dona nobis pacem* and in the concluding *Amen* that the voices are woven in imitation; there is no concluding fugue in the F major Mass. In the *Credo*, however, throughout the passages *Et resurrexit* and *Et descendit in inferna* and the *Amen*. Elsewhere the texture is more broken up by contrapuntal play. The problem of giving many separate declamations which differs from his procedure in K. 192 (186^f), but which is related to the *Credo* motive (the priest's intonation of the *Agnus Dei* is not set to music in the same way as the *Agnus Dei* in the opening movement). The repeated use of the *Agnus Dei* structure as he did in K. 192 (186^f) and of the first section of the *Agnus Dei* in the third section by reverting to the *Agnus Dei* for the final *Amen*. The continuity within the third section of the *Agnus Dei* and the *Et resurrexit* theme for the *Amen* and the *Et vitam*, with its re-use of the most important elements of what has gone before (*Credo resurrexit* fugato and *descendit* passage), proves

to be a résumé of the whole movement. A similar desire to achieve formal unity is also evident in the *Kyrie* and *Gloria*, with the return, akin to a recapitulation, of the opening idea of each.

The Masses K. 192 (186^f) and K. 194 (186^h) resemble each other most in the *Sanctus*. Here polyphony is about equally prominent in both works – indeed, in the *Benedictus* imitative entries of voices are more evident in the latter work. At the beginning of the *Sanctus*, as in the Mass written a few weeks earlier, Mozart added to the fugal choral music an independent orchestral texture which, as in the other Mass, proves to be an unobtrusive yet organic supplement to the vocal parts. The subject matter of the little *Hosanna* fugue is as light and nimble as in K. 192 (186^f).

The settings of the *Agnus Dei* in these two works are also similar; this time, however, not because of counterpoint, but because of its absence. The D major Mass is, as in the earlier F major Mass, in a minor key, and is distinguished by the *Dona nobis pacem* form to the entire Mass. The correct work is a straightforward sonata form movement with a section and recapitulation thus with the formal requirements.

All in all the *Missa brevis in D major*, K. 194 (186^h) is less complex and attractive than the *Missa brevis in F major*, K. 192 (186^f). The subject matter of the music being presented here, however, has contributed to the present work, and to the fact that it is the first of all Mozart's masses to

Jochen Reutter

¹ Walter
² *ibid.*

